

## 목차

1. 시작하기 전에 .....	2
제품 사용 시 주의사항 .....	2
책임의 한계.....	3
2. 하드웨어 사양 .....	3
VCI III 모듈의 구성 및 기능 설명.....	3
VCI III 모듈의 사양 .....	4
트리거 모듈의 구성 및 기능 설명 .....	5
트리거 모듈의 사양 .....	6
트리거 모듈의 인터페이스 .....	6
3. 제품 구성품 .....	7
구성품 확인 .....	7
4. 모듈 LED 상태 설명 .....	8
VCI III LDE 상태 표시.....	8
트리거 모듈 LED 상태 표시.....	9
프로그램 VCI 상태 표시.....	10
5. 하드웨어 장치의 통신 연결 .....	11
VCI III 모듈 연결(B/T).....	11
VCI III 모듈 유선(USB) 연결.....	14
VCI III 모듈 트리거 모듈간의 연결(페어링).....	14

# 1. 시작하기 전에

본 제품은 차량과 무선 및 유선으로 연결하여 차량 통신을 수행하는 장치입니다

1. 제품에 사용되는 모든 무선기기는 주변환경 및 기타 무선장치의 간섭으로 인하여 성능이 저하 될 수 있습니다.
2. 연결 케이블은 반드시 (주)지아이티가 지정한 정품을 사용하여 주십시오.  
(폭발, 제품손상, 상해의 위험이 있습니다.)
3. 제품을 임의로 분해하지 마십시오.  
(제품에 심각한 손상이 발생할 수 있습니다)

## 제품 사용 시 주의사항

1. 제품의 작동 온도는  $-20^{\circ}\text{C} \sim 60$ 이며, 이 온도 범위를 초과하면 제품의 기능에 영향을 미칠 수 있습니다.
2. 제품은  $-30^{\circ}\text{C} \sim 80^{\circ}\text{C}$ 의 환경 온도에서 보관해야 합니다.  
이 온도 범위를 초과하면 제품의 기능에 영향을 미칠 수 있습니다
3. 우리의 제품은 동일한 상자에 제품과 함께 포장 된 액세서리를 사용하는 것을 권고합니다. 본 제품을 다른 기본 액세서리와 함께 사용하는 경우 제품 주변에 충격을 줄 수 있는 다른 전자 장치를 만들기 위해 간섭 신호가 발생할 수 있으며, 제품이 비정상적으로 작동 할 수 있습니다.
4. 제품의 무선 전도 전력은 모두 관련 RF 표준을 따르며, 제품의 전압과 온도가 너무 낮거나 높거나 비정상적인 작동 방법이 있으면 제품의 무선 전도 전력이 불안정 해져 성능에 영향을 미칠 수 있습니다.
5. 이 제품의 안전/RF/EMC 는 이미 검증된 시험 평가로서 테스트 하고 합격 보고서를 받았지만, 비정상적인 작동 방법 또는 조건으로 인해 제품 작동이 중지되거나 기능 오류가 발생할 수도 있습니다.

## 책임의 한계

본 사용자 매뉴얼에 사용된 모든 내용과 이미지는 제품 기능과 사양의 개선/향상에 의하여 예고 없이 수정이나 첨부/삭제 될 수 있습니다.

(주)지아이티에서 제조하지 않은 제품에 대해서는 해당 제조사 A/S 기준을 준수합니다.

GDS Smart/KDS 2.0 제품의 정보 단말기(태블릿) 內에 (주)지아이티가 권장하는 프로그램 외에 고객이 임의로 다른 프로그램을 설치 또는 GDS Smart 프로그램에 대한 변경, 삭제로 인하여 발생된 문제에 대해서는 무상보증을 받을 수 없습니다.

본 제품은 차량의 고장진단을 위한 지원 장비로서, 제품 상태에 따라 일부 부정확한 데이터를 표출할 수 있습니다. 이에 따라 자동차 진단 및 수리 방법은 사용자의 판단에 따라 결정하여야 하며, 제조사 및 판매사는 그 결과에 대해 책임지지 않습니다

## 2. 하드웨어 사양

### VCI III 모듈의 구성 및 기능 설명

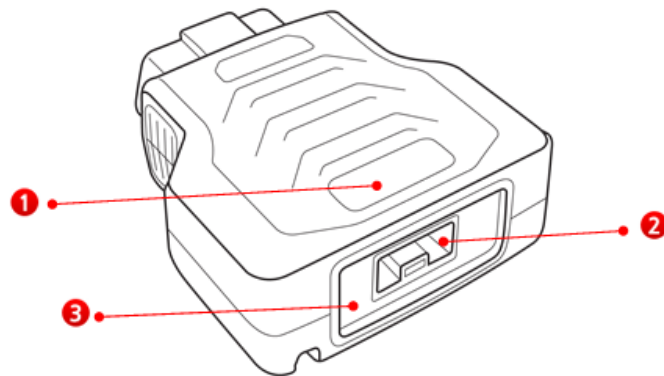

①	상태 표시 LED	진단 및 리 프로그램 통신 상태 알림 표시
②	USB 커넥터(I/O 커넥터)	VCI III 본체와 정보 단말기(태블릿)를 유선으로 연결하는 통신 단자
③	블루투스 페어링 스위치	VCI III 모듈과 트리거 모듈의 블루투스 페어링시 사용되는 버튼

### VCI III 모듈의 사양

항목		사양
프로세서	MCU	ARM 32-bit Cortex™-M7 Core/480MHz
	RAM (내부 저장소)	1MByte
	Flash	2MByte

	(내부 저장소)	
e-MMC(외부 메모리)		8GByte
O/S		RT O/S
Operating Voltage		9V ~ 30VDC
온도	동작	-20℃ ~ 60℃
	보관	-30℃ ~ 80℃
Indicators	LED	3 colors LED(Red/Green/Blue) * 4EA
	Buzzer	2.7KHz/88dBA
무선 프로토콜	Wi-Fi	Wireless LAN IEEE 802.11 a/b/g/n (2.4GHz / 5GHz)
	Bluetooth	Bluetooth5.0
단선 프로토콜	USB	USB 2.0 x 1EA(PC & Tablet)
차량 프로토콜		CAN(High Speed CAN & CAN-FD, Low Speed CAN)
		K&L Line, Reprogram
		Ethernet

## 트리거 모듈의 구성 및 기능 설명

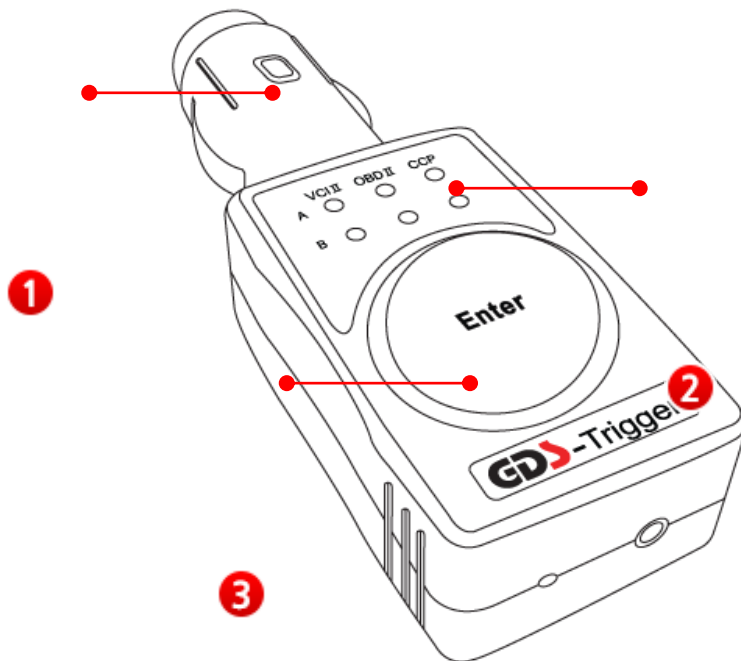

<p><b>1</b></p>	<p>시거 라이터 커넥터</p>	<p>트리거 모듈의 전원을 공급 및 차량 키의 동작 신호를 입력하기 위해서는 시거 라이터 소켓에 트리거 모듈을 연결합니다.</p>
<p><b>2</b></p>	<p>상태 표시 LED</p>	<p>VCI III 모듈의 전원 및 페어링 상태와 주행데이터의 통신 연결 상태를 나타냅니다.</p>
<p><b>3</b></p>	<p>Enter(엔터) 버튼</p>	<p>주행데이터 분석 기능 사용 시 수동으로 트리거 시킬 때 사용하는 버튼입니다. VCI III 모듈과의 블루투스 페어링을 수행할 때도 사용합니다.</p>

## 트리거모듈의 사양

항목		사양
마이크로 컨트롤러		ARM 32-bit Cortex™-M3 / 120MHz
메모리		Flash Memory 1MByte SRAM 128KByte
동작 전압		7~35V / DC
온도	동작	-10°C ~ 50°C (14°F ~ 122°F) : 블루투스 모드
	보관	-20°C ~ 80°C (-4°F ~ 176°F)
상대습도	동작	비응축 @ 0°C ~ 10°C (32°F ~ 50°F)
		95%RH @ 10°C ~ 30°C (50°F ~ 86°F)
		70%RH @ 30°C ~ 50°C (86°F ~ 122°F)
	보관	비응축 @ -20°C ~ 80°C (-4°F ~ 176°F)
소비 전류		일반적 조건에서 약 70mA @12V
케이스		PC + ABS
제품 크기		39 X 112 X 26 mm
무게		55g

## 트리거 모듈의 인터페이스

항목	사양
무선 프로토콜	블루투스 2.1 + EDR
인디케이터	6 개의 LED + Enter 버튼의 백라이트 LED
버튼	Enter 버튼

### 3. 제품 구성품

#### 구성품 확인

아래의 구성품이 모두 포함되어 있는지 확인하십시오.





부품명	이미지	부품 번호	수량
VCI III 본체			1
USB 커넥터 (I/O 커넥터)			1



## 4. 모듈 LED 상태 설명



### VCI III LED 상태 표시

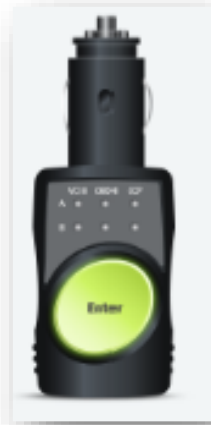

구분	표시	상태	특징
VCI III		흰색 : 전원 인가	흰색 점등 - VCI 전원이 켜졌으나 태블릿과 연결되지 않은 상태 LED OFF - VCI 전원이 꺼진 상태
		초록색 : 사용준비	초록색 점등 - 태블릿과 연결된 상태 초록색 점멸 - 태블릿과 데이터 송수신 중인 상태
		파란색 : ECU 업그레이드	파란색 점등 - ECU 업그레이드 진행 중인 상태
		노란색 : 주행데이터 모드	노란색 점등 - 주행데이터 준비 상태 노란색 점멸 - 레코딩 상태(트리거 발생에 의한 데이터 저장 중) 소등 후 간헐적 노란색 점멸 - 대기모드로 진입한 상태
		빨간색 : 경고/알림	빨간색 점등 - ECU 업그레이드 중 에러가 발생한 상태 빨간색 점멸 - 태블릿과 일정시간 이상 연결되지 않은 상태

## 트리거 모듈 LED 상태 표시



구분	표시	상태	특징
트리거 모듈		초록색	느리게 초록색 점멸 : VCI III 와 연결되지 않음. 초록색 점등 : 데이터 기록 중. 빠르게 초록색 점멸 : 추가데이터 수집 및 저장 중.
		주황색	초록색과 주황색 교차점멸 : 트리거모듈 펌웨어 업데이트 중.
		빨간색	빠르게 빨간색 점멸 : 1 분 이상 VCI III 와 연결되지 않음.

## 프로그램 VCI 상태 표시



구분	표시	상태	특징
VCI III		VCI III 검색 중지	VCI III 전원을 켜도 연결 되지 않음. (주행데이터 모드 시 자동으로 검색 차단됨)
		VCI III 검색 중	VCI III 검색 중에는 인터넷이 느려질 수 있음.
		VCI III 블루투스 연결	블루투스가 연결 됨.
		VCI III USB 연결	USB 유선 케이블을 연결해야 함.
업데이트		최신 버전	업데이트가 필요하지 않음.
		업데이트 다운로드	업데이트가 다운로드 중.
		업데이트 대기	업데이트가 필요함.

## 5. 하드웨어 장치의 통신 연결

### VCI III 모듈 연결(B/T)

- VCI III 모듈을 차량의 OBD-II 단자에 연결합니다.



1. 기기 관리자 기능에서 VCI 탭을 터치하여 주십시오.



2. '검색' 버튼을 선택하여 VCI III 모듈을 검색하여 주십시오.



3. 연결하려는 VCI III 시리얼 넘버를 확인후, 선택하여 주십시오.

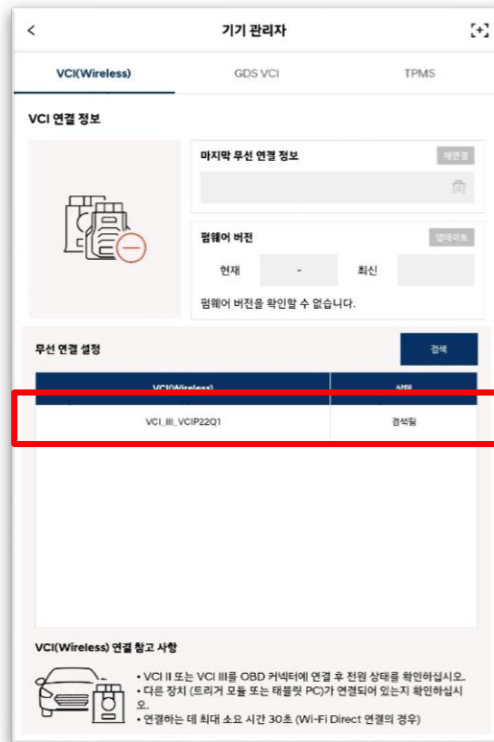

4. VCI III 연결이 완료가 되면 상태정보가 '등록됨'으로 변경이 됩니다.

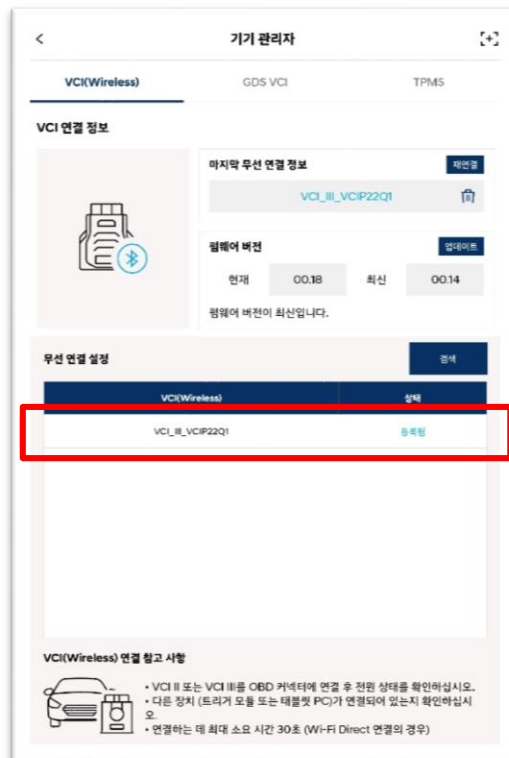

## VCI III 모듈의 유선(USB) 연결

VCI III 모듈은 태블릿 PC 와 무선 연결 이외에 USB 를 통한 유선 연결도 가능합니다.

- 태블릿 PC 가 C 타입일 경우



※ 태블릿 PC 가 5 핀일 경우 OTG 케이블을 연결하십시오.

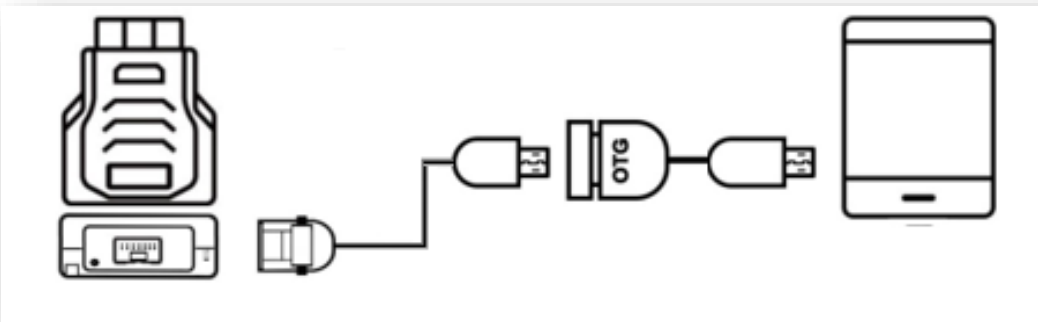



## 참고

B/T 통신 중 반드시 유선 케이블을 사용해야 하는 기능이 있으므로 사용시 숙지하시어 바랍니다.

### [특정 'ECU 업그레이드' 통신 시 사용]

ECU 업그레이드 진입 시 이더넷 통신이 필요 할 경우, 유선 케이블 연결이 필요하므로 안내 팝업이 표출됩니다.

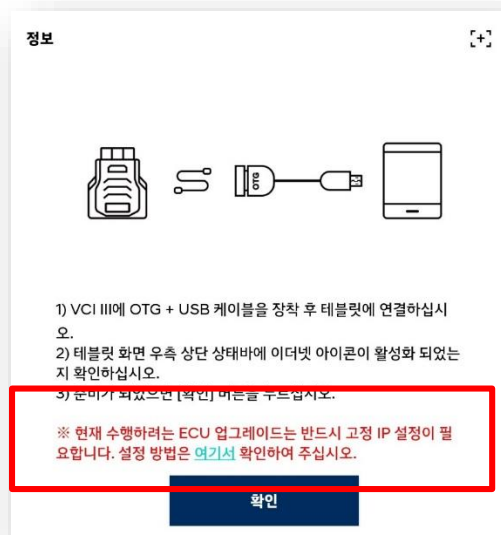

### [고정 IP 설정]

1. VCI III 와 유선 케이블(USB 커넥터(I/O 커넥터) 연결 (VCI III 전원 인가)

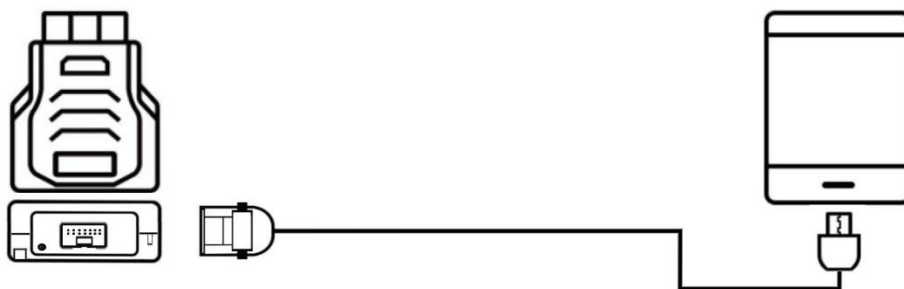



# 1. 테블릿 이더넷 IP 설정

설정 > 연결 > 기타 연결 설정 > 이더넷 선택

※ VCI III 미연결 시 '이더넷' 버튼이 비활성 상태입니다

[ 디바이스 연결 시 ]

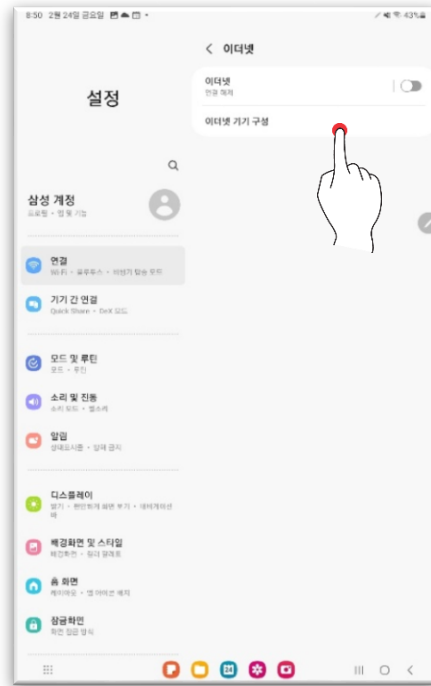
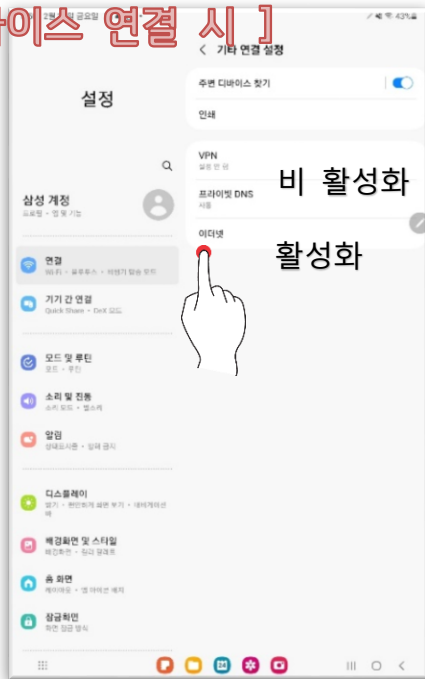

IP 설정 (이더넷 디바이스 구성 → 고정 IP 순으로 기능 수행)

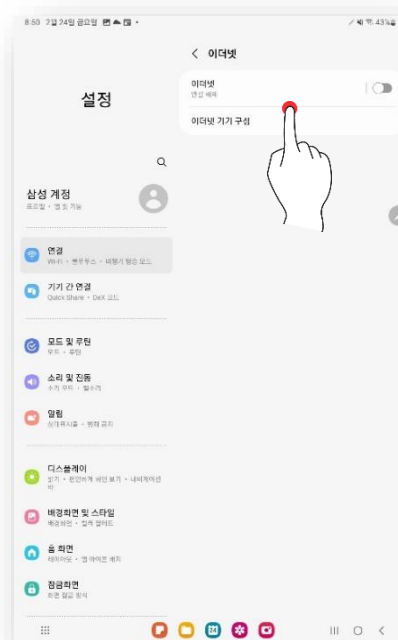
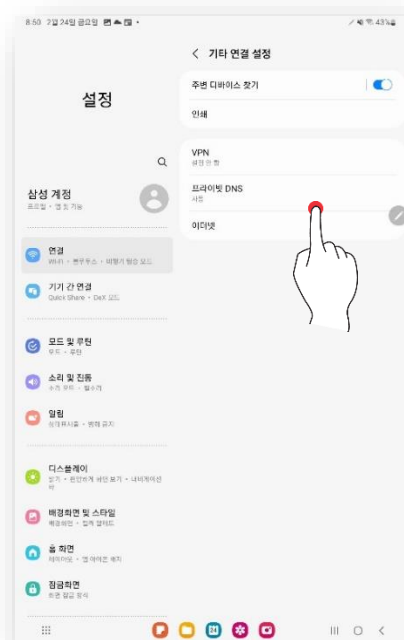

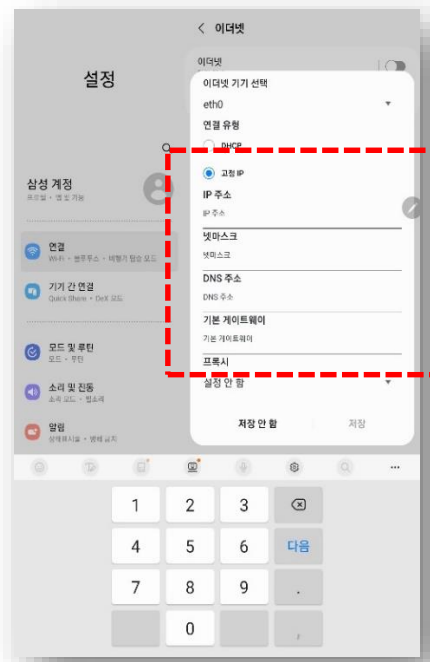
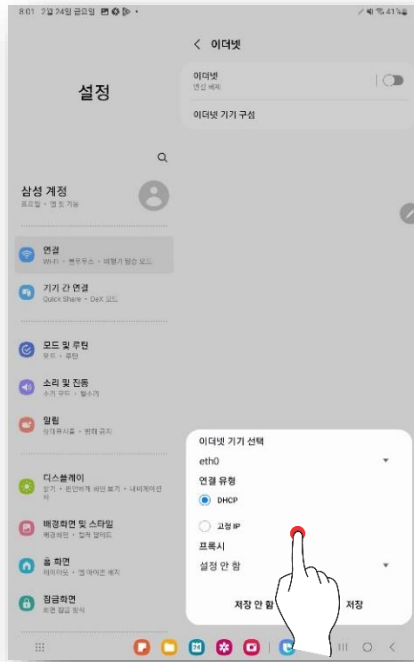

### 고정 IP 값 참조

IP	10.0.128.0
넷마스크	255.0.0.0
DNS 주소	8.8.8.8
기본 라이터	10.0.128.0

### [특정 '부가기능' 수행 시 사용]

부가기능 진입 시 유선 케이블이 필요할 경우, 하기와 같이 안내 팝업이 표출됩니다.

- 부가기능 일부 항목 중 정밀한 기능을 수행 할 경우 사용하게 됩니다.

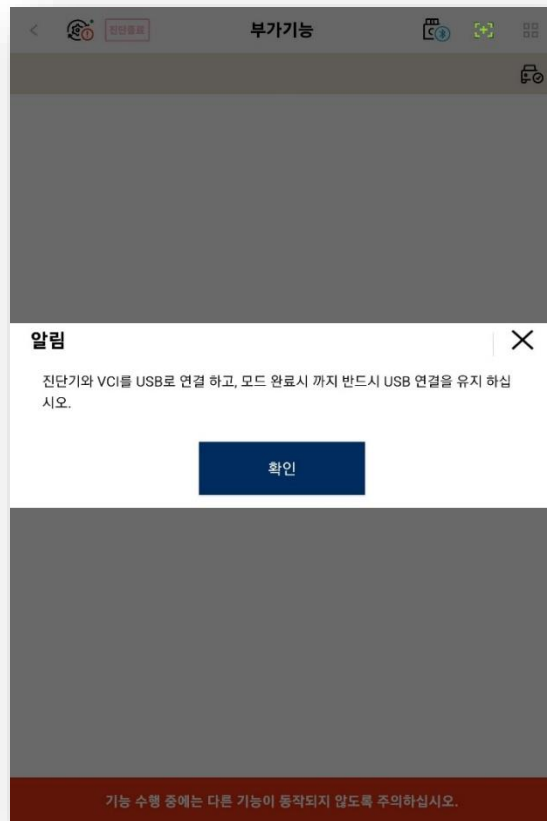

[유선 케이블 연결]

## VCI III 와 트리거 모듈간의 연결(페어링)

VCI III 모듈을 사용하여 주행데이터 기록 기능 사용시 트리거 기능을 사용하고자 한다면 블루투스 방식을 사용하여 VCI III 모듈과 트리거 모듈간 연결 설정(페어링)이 필요합니다.

아래의 이미지와 같이 각각의 모듈에 전원을 공급한 상태에서 제시된 페어링 방법을 참고하여 연결 설정을 진행합니다.

VCI III 모듈과 트리거 모듈 간에 페어링이 되어 있는 상태라면 각각의 모듈에 전원이 공급되면 자동으로 통신 연결됩니다.

### 1. 연결 준비



※ VCI III 모듈을 차량의 OBD-II 커넥터에 연결하여 전원 ON 이 되도록 합니다.

트리거 모듈은 차량의 시거라이터 소켓에 연결하여 공급합니다.

## [VCI III 와 트리거 모듈을 페어링 하는 절차]

1. 트리거 모듈과 VCI III 모듈과 전원을 켜십시오.



POWER ON

2. 트리거 모듈과 'ENTER' 버튼을 3 초간이상 누르십시오.





3. VCI III 모듈과 '페어링 스위치'를 1 초 이상 누르십시오.



4. 페어링은 약 40 초 이상 소요되며 페어링에 성공하면 LED 는 녹색으로 점등됩니다.



## 상표에 관한 참고 사항

1. 제품: Scan Tool
2. 모델 : VCI III
3. P/No : G1XTDMN001
4. 제조사 : G.I.T CO.,LTD
5. 국가 : The Republic of Korea(KR/한국)
6. 주소 : 서울특별시 송파구 마천로 87 지아이티 빌딩
7. 연락처 : 02-2189-3300
8. 정격 전압 : DC 9-30V  1A  
직류   
명판에 표시하기 위한 장비는 직류에만 적합 합니다.
9. 이 제품은 RED Directive(99/5/EC)의 조항에 따라 CE 마크를 받았습니다.  
여기에 의해 G.I.T.,LTD 는 이 제품이 Directive(99/5/EC)의 필수 요구 사항 및 기타  
관련 조항을 준수 함을 선언 합니다.
10. FDD ID : XF6-M7DB7
11. KC 인증번호 : R-R-TMG-VCI III
- 12.기자재명칭 : 특정 소출력 무선기기(무선데이터 통신시스템용 무선기기)



### 사용자 안내문

이 기기는 업무용 환경에서 사용할 목적으로 적합성평가를 받은 기기로서 가정용 환경에서 사용하는 경우 전파 간섭의 우려가 있습니다